

GLI ANGOLI

☺ Ricordiamo insieme: ogni volta che una linea spezzata, chiusa o aperta, cambia orientamento si forma un angolo.

A. Osserva questa linea spezzata aperta e continua tu a colorare gli angoli, come l'esempio.

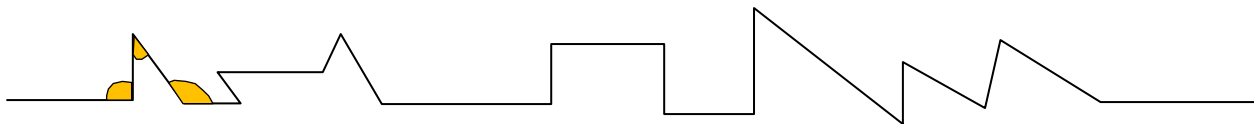

B. Osserva le figure formate da linee spezzate chiuse, evidenzia con un puntino rosso i vertici, colora gli angoli interni e scrivi quanti sono.

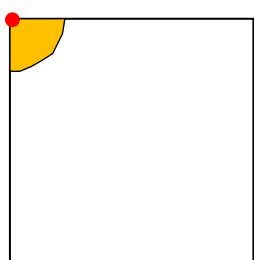

numero di angoli

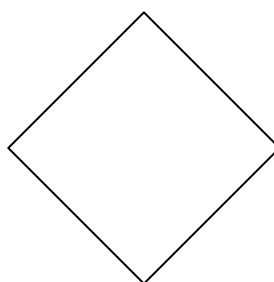

numero di angoli

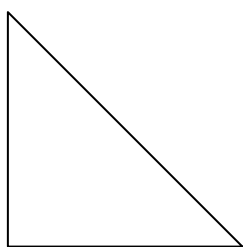

numero di angoli

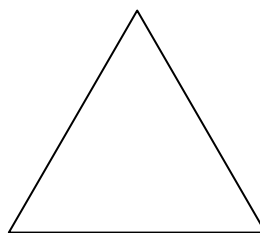

numero di angoli

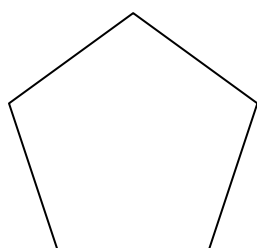

numero di angoli

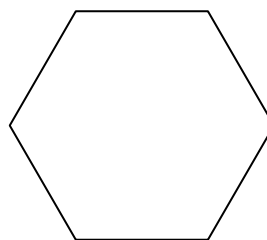

numero di angoli

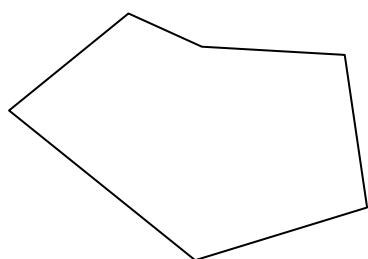

numero di angoli

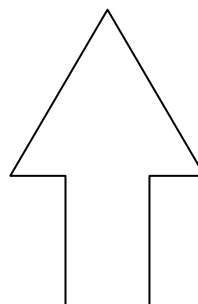

numero di angoli

C. Ricorda e completa.

L'angolo è quella parte di _____ compresa tra due _____ che hanno lo stesso punto di origine, chiamato _____.

Le due semirette sono i _____ dell'angolo.

Lo spazio tra le due semirette è l'_____.

D. Di ogni angolo evidenzia in rosso il vertice, colora in giallo l'ampiezza e ripassa in blu i lati.

Scrivi il nome dell'elemento indicato dalle frecce.

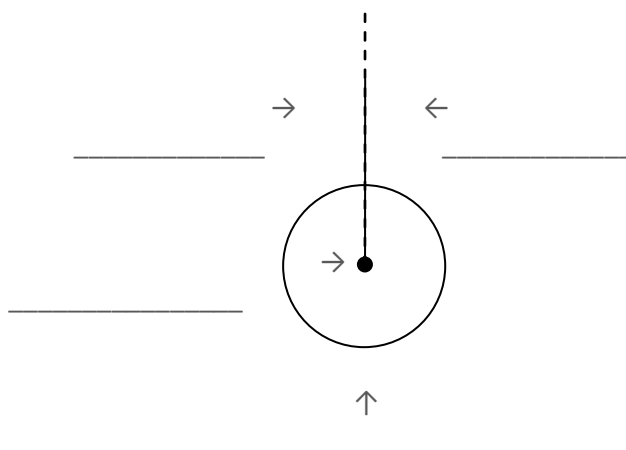
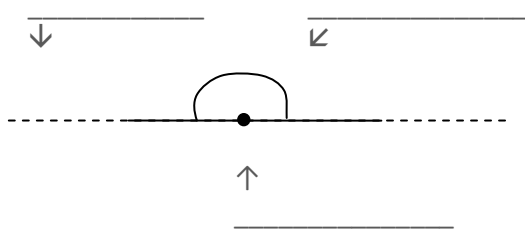
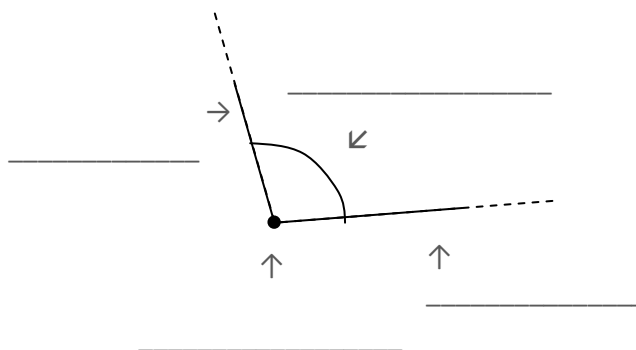
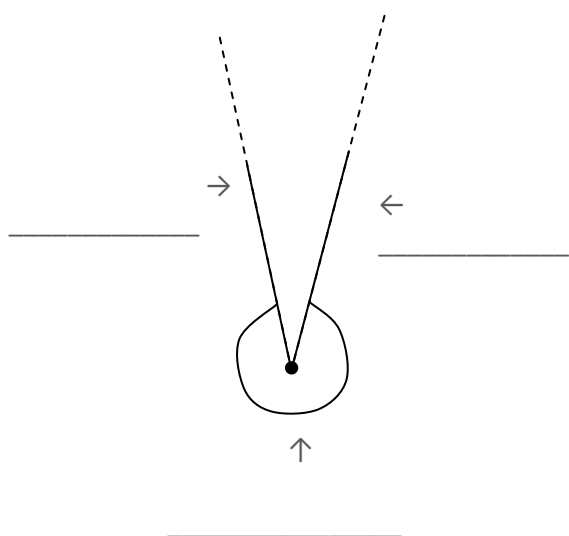
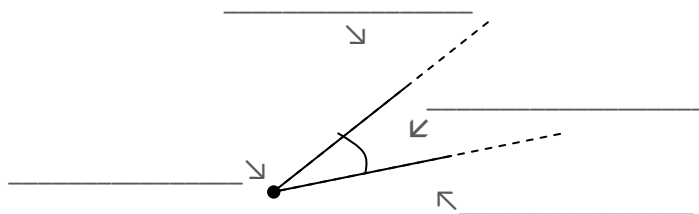
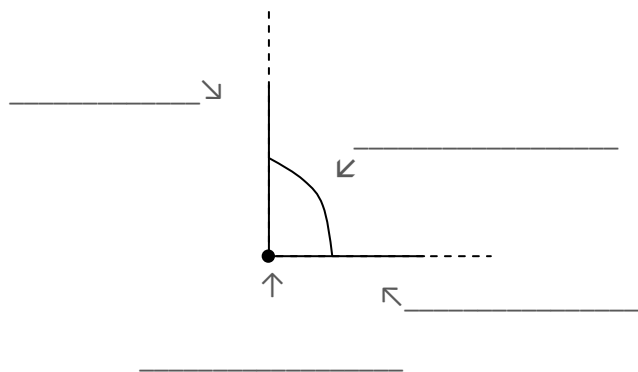

LA CLASSIFICAZIONE DEGLI ANGOLI IN BASE ALL'AMPIEZZA

Brevi indicazioni didattiche

Prima di eseguire la scheda ANGOLI 2 occorre spiegare agli alunni come classificare gli angoli in base all'ampiezza.

Utilizziamo un orologio da parete; le lancette rappresentano le semirette aventi stessa origine; il piano del quadrante deve essere immaginato diviso in 360 piccole parti tutte uguali chiamate gradi (360°).

Lasciando ferma la lancetta delle ore su 12, iniziamo a ruotare la lancetta dei minuti fino a 15 minuti, compiendo una rotazione di 90° ; abbiamo costruito un angolo "dritto" che viene perciò chiamato **angolo retto**. I bambini ne imiteranno l'ampiezza usando il pollice e l'indice, come a fingere una pistola.

Facciamo notare, aiutandoci con un disegno alla lavagna, che lo spazio dell'orologio può essere diviso in 4 angoli retti uguali; se il piano-orologio è diviso in 360 pezzi e questi possono essere suddivisi in 4 parti uguali, quanto misura l'angolo retto? Un bambino deve eseguire alla lavagna la divisione in colonna $360^\circ : 4 = 90^\circ$.

Continuiamo analogamente la spiegazione compiendo un'ulteriore rotazione di 90° con la lancetta dei minuti, fino alle 12:30. L'angolo così formato appare piatto, perciò è chiamato **angolo piatto**. Anche di quest'angolo è facile conoscere l'ampiezza in gradi, perché è formato da 2 angoli retti; eseguiamo alla lavagna, perciò, $90^\circ + 90^\circ = 180^\circ$. Completiamo il giro e torniamo a far coincidere le lancette: le due semirette-lato dell'angolo si sovrappongono fino a sembrare una sola; la lancetta dei minuti ha completato il giro, perciò l'angolo formatosi si chiama **angolo giro**.

Come già detto, esso è fatto da 4 angoli retti,

$$90^\circ + 90^\circ + 90^\circ + 90^\circ = 360^\circ$$

A questo punto forniamo ai bambini un quadrato di cartoncino, facciamolo piegare prima a metà, dal basso verso l'alto, mantenendo la parte aperta in alto; poi ancora a metà, questa volta da sinistra verso destra, mantenendo i lati aperti a destra. Ecco costruito l'angolo retto.

Con il pennarello rosso evidenziamo il vertice, con il pennarello blu tracciamo i lati, con il giallo evidenziamo l'ampiezza.

Scriviamo ANGOLO RETTO.

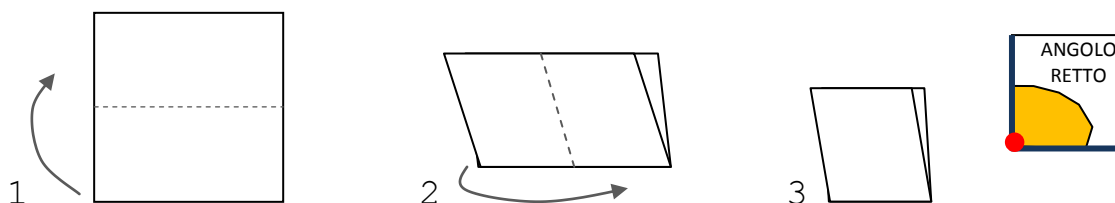

Riapriamo il cartoncino a libretto (2): si forma un angolo piatto. Come prima, con il pennarello rosso evidenziamo il vertice, con il pennarello blu tracciamo i lati, con il giallo evidenziamo l'ampiezza. Scriviamo ANGOLO PIATTO.



Riapriamo completamente il cartoncino (1): ecco un angolo giro!
Evidenziamo vertice, lati (che coincidono) e ampiezza. Scriviamo ANGOLO GIRO.



Questo cartoncino sarà **l'angolo campione**.

Il secondo passaggio prevede la classificazione degli angoli più grandi e più piccoli degli angoli retti.

L'angolo con ampiezza minore dell'angolo retto si chiama **angolo acuto**. Sappiamo dunque che misura meno dell'angolo retto ma non possiamo dire quanto misura con precisione se non usiamo uno strumento per misurazione degli angoli: il **goniometro**.

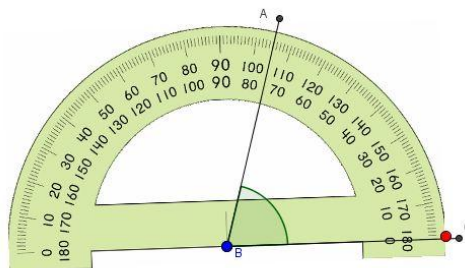

L'angolo con ampiezza maggiore dell'angolo retto si chiama **angolo ottuso**. So che misura più dell'angolo retto ma non posso dire quanto misura con precisione se non uso il goniometro.

Il gioco del pollice e dell'indice messi in posizione di pistola che si apre (angolo ottuso) e si chiude (angolo acuto) aiuterà nel riconoscimento degli angoli.

Con pazienza, però, accompagniamo i bambini nella misurazione- non facile- di alcuni angoli disegnati alla lavagna, sul quaderno, sulle schede didattiche. La misura degli angoli in gradi è un'attività di livello superiore ma ai bambini piace, quindi facciamogliela fare con divertimento, senza ansia da prestazione...

Ora utilizziamo la scheda ANGOLI 2

www.latecadidattica.it

GLI ANGOLI 2

☺ Ricordiamo insieme: gli angoli possono essere classificati in base alla loro _____ e prendono vari nomi.

A. Classifica gli angoli per ampiezza distinguendo l'angolo **retto**, l'angolo **piatto** e l'angolo giro.

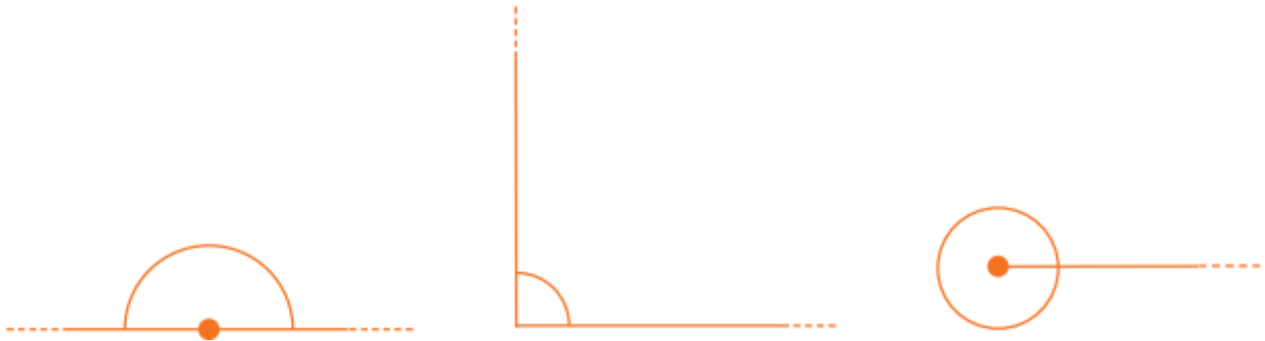

Angolo _____ Angolo _____ Angolo _____

☺ Ricordiamo ancora: ogni angolo che ha un'ampiezza minore dell'angolo retto si chiama angolo _____. Ogni angolo che ha un'ampiezza maggiore di un angolo retto si chiama angolo _____.

B. Classifica gli angoli distinguendo con le lettere iniziali gli angoli **retti** , **acuti** e **ottusi** ; usa il tuo angolo campione come modello.

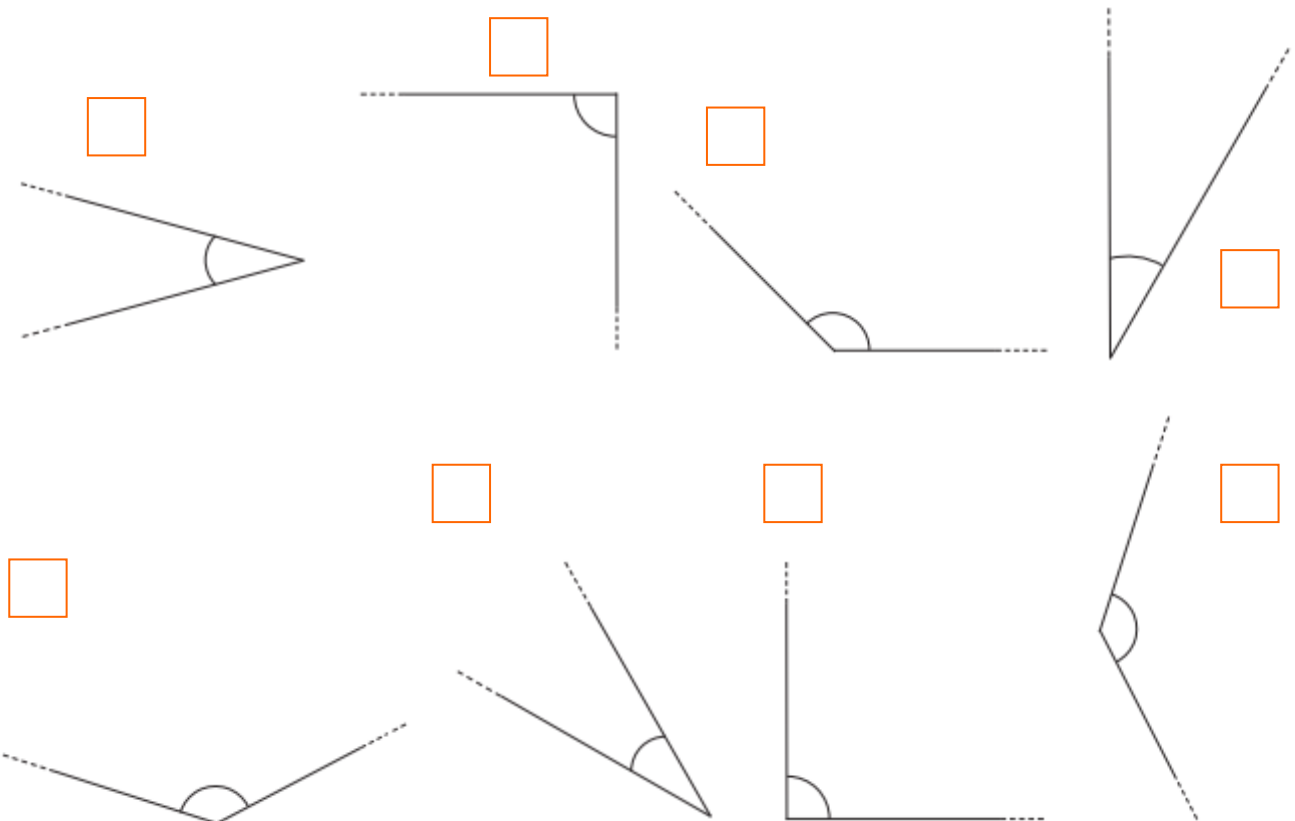

GLI ANGOLI 3

A. Classifica gli angoli distinguendo con le lettere iniziali gli angoli **retti** , **piatti** , **giro** , **acuti** e **ottusi** ; usa il tuo angolo campione come modello, ma poi esercitati a misurarli con il goniometro.



misura _____



misura _____

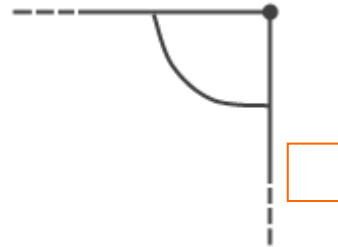

misura _____

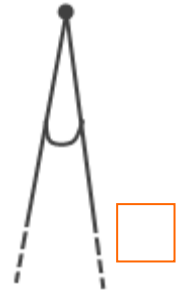

misura _____



misura _____



misura _____



misura _____



misura _____

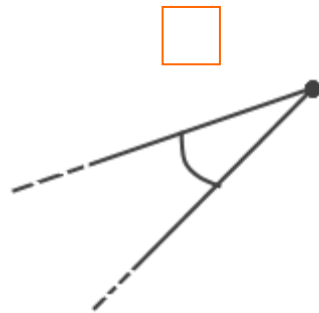



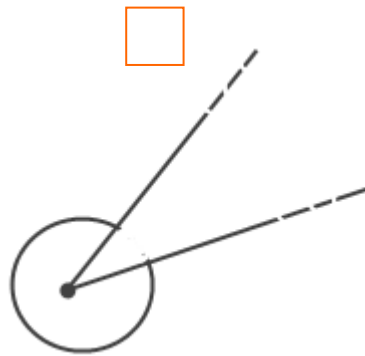





misura _____

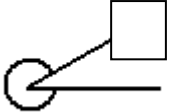

misura _____



misura _____

										<u>ANGOLI</u>
										CONCAVO
										RETTO
										ACUTO
										PIATTO
										OTTUSO
										GIRO
										NULLO

Misura le ampiezze e trascrivile nel quadratino corrispondente.

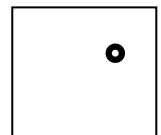
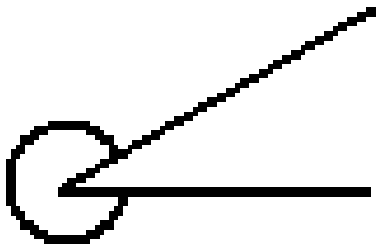
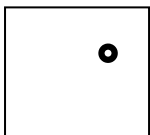
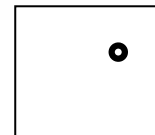
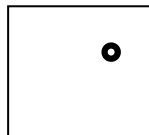
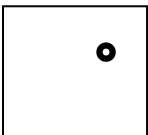
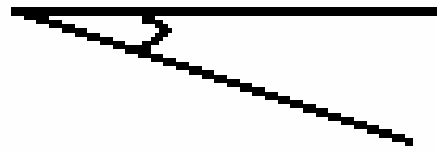
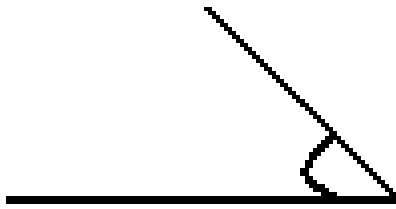
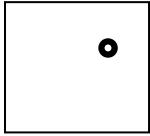
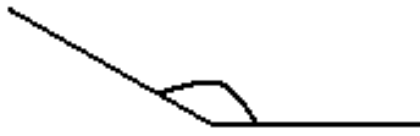
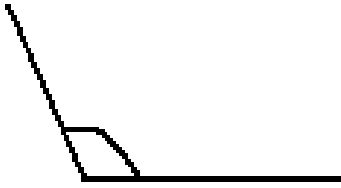
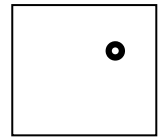
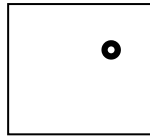

Ora disegna tu le ampiezze indicate dai due quadratini aiutandoti con il goniometro.

155°

60°

0 _____

0 _____